

BRUKSANVISNING I ORIGINAL

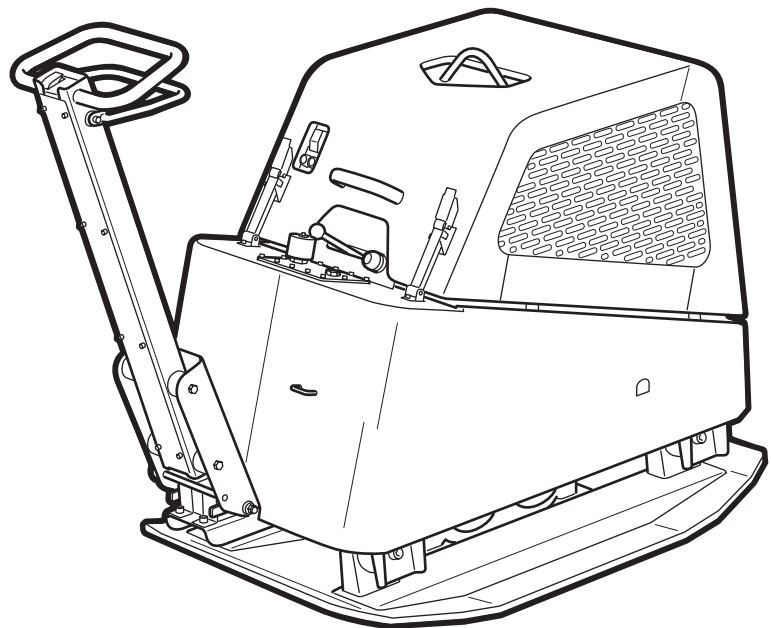
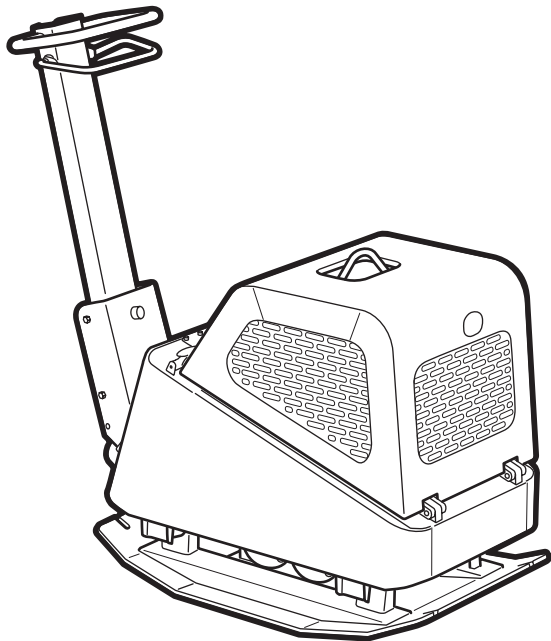

ANVÄNDNING

SWEPAC FB 300 / FB 450 / FB 700

används för packning av fyllningar under byggnadsgrunder, vid gatu- och vägbyggnad, i rörgravar etc. P.g.a. fram/backfunktionen är maskinen mycket lämplig vid packning i trånga utrymmen och som komplement till större packningsredskap, t.ex. vibrationsvältar.

INNEHÅLL

ANVÄNDNING	3
SÄKERHETESFÖRESKRIFTER.....	4
STANDARDER	4
SKYLTAR.....	5
TEKNISKA DATA.....	6
FUNKTION	6
TEKNISK BESKRIVNING	7
DAGLIG TILLSYN.....	8
FÖRE START	9
START, FB 300 / FB 450.....	9
EFTER START	9
STOPP.....	9
FÖRE START	10
START, FB 700.....	10
EFTER START	10
STOPP.....	10
KÖRINSTRUKTION	11
TRANSPORT.....	11
EG-FÖRSÄKRAN.....	13

SÄKERHETESFÖRESKRIFTER

- Operatören skall före användning av maskinen vara informerad om tillverkarens säkerhets- och användningsföreskrifter.
- Maskinen får endast användas utomhus.
- Maskinen får ej användas om skydd och säkerhetsanordningar saknas eller är ur funktion.
- Operatören får ej lämna maskinen utan uppsikt då motorn är igång. Då vibratören är inkopplad skall operatören kunna kontrollera maskinens rörelse med hjälp av manöverhandtaget och start/stopp-reglage. Maskinen får framföras endast av utbildad operatör.
- Vid underhållsarbete eller andra ingrepp i maskinen skall alltid motorn vara avstängd.
- Stoppa motorn före tankning. Undvik bränslespill och torka omedelbart bort ev. utspillt bränsle. Tanka endast i väl ventilerade utrymmen.
- Undvik att beröra heta motordelar, t.ex. ljuddämpare.
- Före lyft kontrolleras att lyftanordning eller dess infästning ej är skadad och att gummidämparna på bottenplattan är oskadade och fastdragna.
- Vid transport och lagring bör bränsletanken vara tömd och bränslekranen stängd.
- Vid uppställning skall säkerhet mot tippning iakttagas. Maskinen får ej luta mer än 20°.
- Operatören skall använda hörselskydd vid arbete med maskinen.
- Operatören skall se till att ingen obehörig finns i maskinens omedelbara närhet.
- Bär alltid personlig skyddsutrustning som kraftiga, halkfria skor, hörselskydd och godkänt ögonskydd.
- Maskinen får inte användas i miljöer med potentieell brand-eller explosionsfara.
- Använd aldrig maskinen om du är trött, har druckit alkohol eller står under medicinering som kan påverka din syn, ditt omdöme eller din koordinationsförmåga.
- Använd aldrig en maskin som på något sätt har ändrats från originalutförandet.

STANDARDER

Buller

Mätning enligt standarden EN 500-4 Rev.1:1998, Annex C: Mätosäkerhet $\pm 0,5\text{dB (A)}$ i 95% av mätningarna Enligt villkoren i direktivet 2000/14/EC, Annex VI redovisas följande.

	FB 300	FB 450	FB 700
Ljudtrycksnivå vid operatörens öra, L _{pA}	92 dB (A)	94 dB (A)	93 dB (A)
Tillåten ljud-effektnivå, L _{WA}	108 dB (A)	108 dB (A)	109 dB (A)
Garanterad ljud-effektnivå, L _{WA}	108 dB (A)	108 dB (A)	109 dB (A)

Eftersom ljudtrycksnivån vid operatörens öra överstiger 80 dB (A), skall hörselskydd användas vid körning!

Hand/arm vibrationer

Vibrationsaccelerationen har mätts enligt standarden ISO 5349 vid körning på makadamunderlag. Mätvärdena har räknats om till max. daglig exponeringstid vid regelbunden användning. Ytterligare information finns att hämta arbetsmiljöverkets föreskrifter AFS 2005:15 om vibrationer som gäller från den 1 juli 2005.

Mätosäkerhet $\pm 0,3 \text{ m/s}^2$ i 95 % av mätningarna.

	FB 300	FB 450	FB 700
Hand/arm-vibrationer m/s ²	2,6	2,6	2,9
Max. daglig exponeringstid	7,4 tim	7,4 tim	5,9 tim

Avgasemissioner

FB 300, FB 450 och FB 700 uppfyller kraven på avgasutsläpp enligt US-EPA steg 2.

Övrigt

Är godkända enligt storstädernas miljökrav.

SKYLTAR

Varnings skyltar

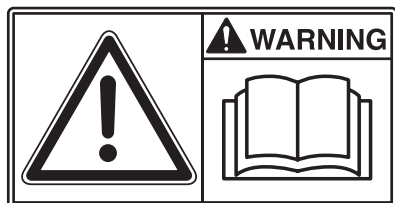

Läs före användning noga igenom handboken och dess säkerhetsföreskrifter för att kunna hantera maskinen på ett säkert sätt. Se till att handboken alltid är tillgänglig



Motor, ljuddämpare: För att undvika brännskador eller obehag, se till att inte vidröra varma motordelar då motorn är igång eller då maskinen nyligen använts.



Eftersom ljudtrycksnivån vid operatörens öra överstiger 80 dB(A) skall hörselskydd användas vid arbete med maskinen för att förhindra hörselskador.

Maskinskylt

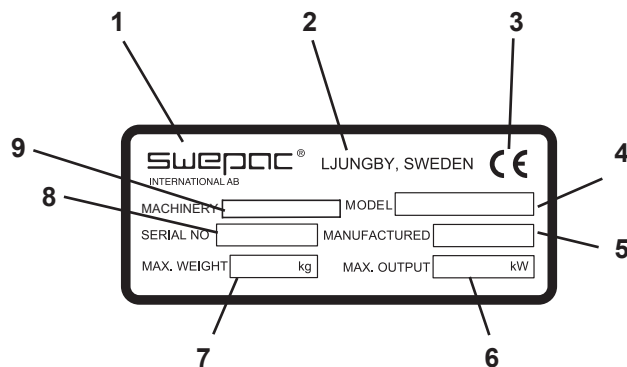

1. Tillverkare.
2. Tillverkningsort, land.
3. CE-märkning.
4. Modellbeteckning.
5. Tillverkningsår.
6. Max. motoreffekt.
7. Max. vikt.
8. Tillverkningsnummer.
9. Maskintyp

TEKNISKA DATA

FB 300

Vikt, netto.....	305 kg
Bottenplatta bxl.....	600 x 920 mm
Gånghastighet.....	ca 25 m/min
Tillåten lutning.....	20°
Centrifugalkraft.....	37 000 N
Vibrationsfrekvens.....	70 Hz
Drivmotor.....	Yanmar L 70AE
Motoreffekt.....	4,9 kW
Driftsvarvtal, motor.....	3600 r/min
Bränsletankvolym.....	3,5 liter
Bränsletyp.....	Diesel
Hydrauloljevolym.....	30 liter
Batterikapacitet.....	20 Ah
Generatoreffekt.....	180 W (15 A)

FB 700

Vikt, netto.....	736 kg
Bottenplatta bxl.....	850 x 1175 mm
Gånghastighet.....	ca 25 m/min
Tillåten lutning.....	20°
Centrifugalkraft.....	90 000 N
Vibrationsfrekvens.....	61 Hz
Drivmotor.....	Hatz Supra 1 D 81S
Motoreffekt.....	11 kW
Driftsvarvtal, motor.....	3000 r/min
Bränsletankvolym.....	7,25 liter
Bränsletyp.....	Diesel
Hydrauloljevolym.....	50 liter
Batterikapacitet.....	12 V - 45 Ah
Generatoreffekt.....	200 W (17 A)

FB 450

Vikt, netto.....	436 kg
Bottenplatta bxl.....	700 x 1080 mm
Gånghastighet.....	ca 25 m/min
Tillåten lutning.....	20°
Centrifugalkraft.....	58 000 N
Vibrationsfrekvens.....	68 Hz
Drivmotor.....	Yanmar L 100AE
Motoreffekt.....	7,35kW
Driftsvarvtal, motor.....	3600 r/min
Bränsletankvolym.....	5,5 liter
Bränsletyp.....	Diesel
Hydrauloljevolym.....	35 liter
Batterikapacitet.....	28 Ah
Generatoreffekt.....	180 W (15 A)

FUNKTION

Maskinen består av en bottenplatta med vibrationselement och en från bottenplattan avfjädrad överdel. Avfjädringen mellan bottenplattan och överdelen utgöres av fyra gummidämpare. Överdelen, på vilken drivmotorn är monterad, är också utformad som hydrauloljetank. Manöverhandtaget är placerat på överdelen och avfjädrat med gummidämpare. Drivning av vibrationselementet och omställning av körriktning sker med hjälp av hydraulik. Hydraulpumpen, anbringad på dieselmotorn, förser en hydraulmotor på vibrationselementet med ett oljeflöde. Vibrationselementet består av två rullgrade axlar med obalansvikter som är sammakopplade med kuggjul som roterar mot varandra. Det ena kugghjulet kan med hjälp av en hydraulcylinder frikopplas från sin axel och låsas i två olika lägen, detta ändrar excentervikternas fasläge och därmed går maskinen framåt eller bakåt.

Samtliga delar är väl skyddade mot skador vid användning och transporter av en stabil skyddsram med skyddshuv.

Bränsle och oljerekommendationer

Bränsle.....	Diesel Mk1
Motorolja.....	SAE10W-30
Motorolja byte: första oljabytet efter 50 timmar därefter var 200 drifttimme.	
Oljemängd, vevhus	FB300.....1liter
	FB450.....1,5liter
	FB700.....2liter
Hydrauloljetyyp/mängd.....	HydraWay BIO SE 32-68
	FB300.....30liter
	FB450.....35liter
	FB700.....50liter
Oljetyyp/mängd, vibrationselement.....	SAE10W-30
	FB300.....0,4liter
	FB450.....0,6liter
	FB700.....0,8liter

TEKNISK BESKRIVNING

FB 300 / FB 450

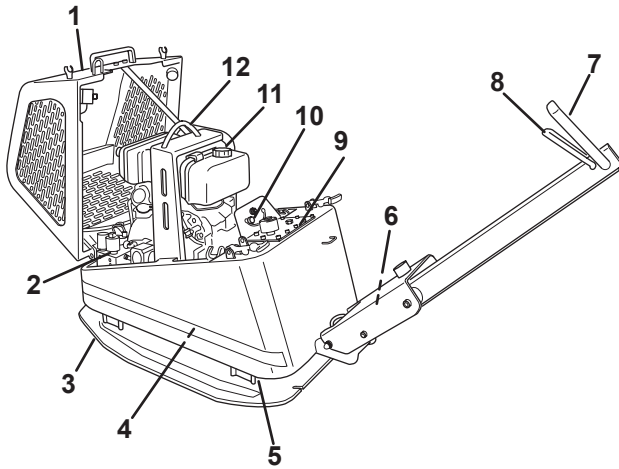

1. Skyddshuv
2. Hydraulpump
3. Bottenplatta
4. Vibrationselement
5. Gummidämpare
6. Transportsäkring
7. Manöverhandtag
8. Fram-/backreglage
9. Hydraultank
10. Gasreglage
11. Dieselmotor
12. Lyftögla

FB 700

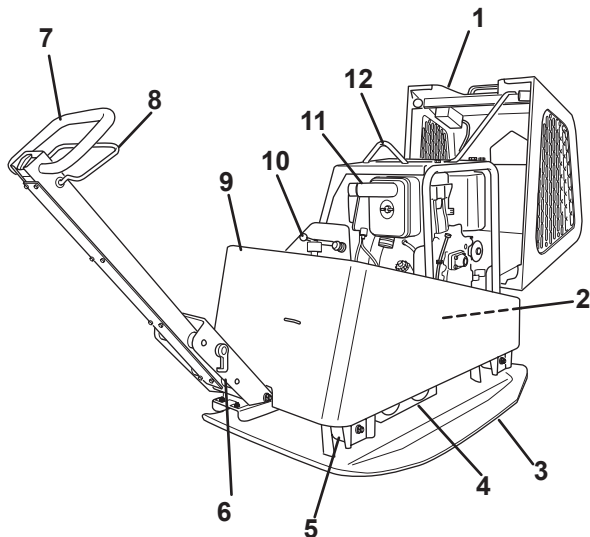

1. Skyddshuv
2. Hydraulpump (motorns främre vänstra sida)
3. Bottenplatta
4. Vibrationselement
5. Gummidämpare
6. Transportsäkring
7. Manöverhandtag
8. Fram-/backreglage
9. Hydraultank
10. Gasreglage
11. Dieselmotor
12. Lyftögla

DAGLIG TILLSYN

Kontroll av luftrenare.

Luftrenaren skall kontrolleras minst en gång varje arbetsvecka. Vid körning under dammiga förhållanden måste kontroll ske dagligen.

FB 300 / FB 450

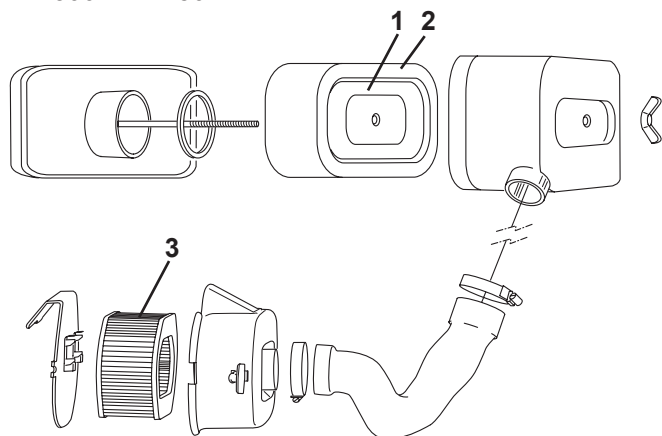

Rengöring

1. Tag bort polyesterelementet (3, endast FB 450) och blås rent med tryckluft alt. skölj under rinnande vatten och blås torrt.
2. Tag bort skumplastelementet (2) och papperselementet och kontrollera att inga skador finns. Byt ut skadade delar.
3. Tvätta skumplastelementet i vätska med hög flampunkt och låt torka ordentligt. Doppa i motorolja och krama ur.
4. Slå papperselementet (1) mot något hårt några gånger så att smutsen lossnar.

FB 700

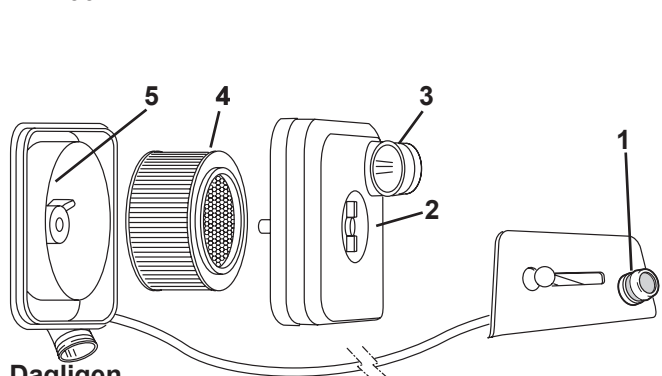

Dagligen

Med motorn på fullvarv; Tryck in indikator (1) för luftfilter, om den stannar kvar i intryckt läge, rengör filtret enligt nedan. Detta kan behövas flera gånger dagligen vid dammiga förhållanden.

1. Lossa vingskruven i filterlocket (2). Kontrollera att inte dammutsläppet (3) är igensatt, rengör om nödvändigt.
2. Lossa filtret (4) och blås rent med torr tryckluft, max. 5 bar, från insidan, tills inget mer damm kommer ut. Byt ut skadat filter.
3. Kontrollera att filterplattan (5) i filterhuset är ren.

Kontroll av bränsle

Kontrollera att bränsle finns i tanken. Fyll på vid behov.

Kontroll av motoroljenivå

Kontroll av oljenivån sker dagligen med stoppad motor och maskinen stående på ett plant underlag.

FB 300 / FB 450: Oljan skall nå upp till påfyllningshålets kant.

FB 700: Oljan skall nå upp till max-markeringen.

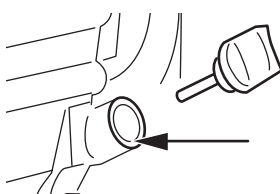

FB 300 / FB 450

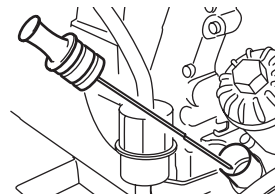

FB 700

Olje-/bränsleläckage

Kontrollera dagligen att motorn inte läcker olja eller bränsle. Om läckage upptäcks får maskinen inte köras förrän felet avhjälpats.

Kontroll av hydrauloljenivå

Kontrollera dagligen att hydraulanslutningarna inte läcker eller nöts vid körning. Oljenivån kontrolleras med mätsticken på tankens ovansida. Nivån skall ligga mellan "MIN" och "MAX".

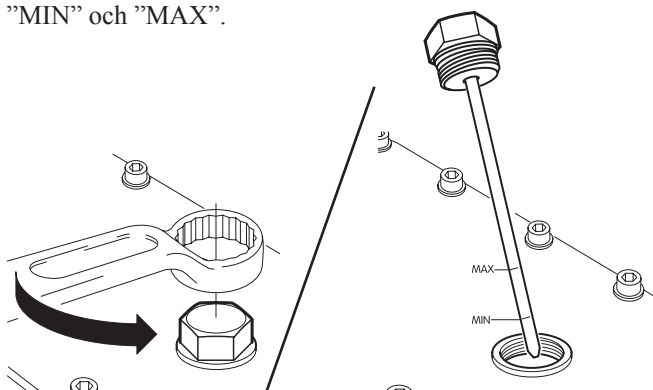

Vibrationselement

Kontrollera regelbundet att inget oljeläckage finns. Om det finns mistankar om läckage, kontrollera nivån vid nivåskruven på vibrationselementet. Vid behov fylls olja till nivåhålets underkant då vibratoren står horisontellt. Täta eventuella läckage. OBS! maskiner får under inga omständigheter köras om läckage misstänks.

Gummidämpare

Kontrollera regelbundet gummidämparnas kondition. Byt ut skadade dämpare.

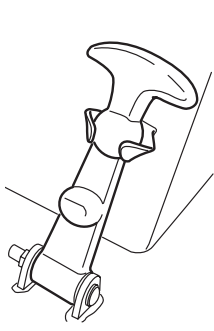

Huvlås FB 300

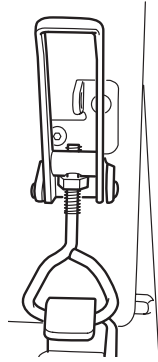

Huvlås FB 450

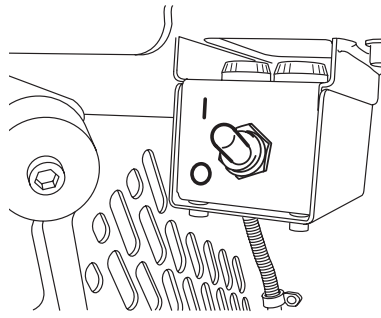

Huvudströmbrytare

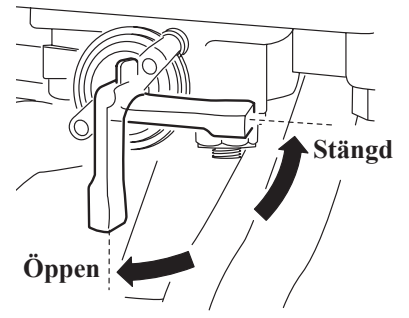

Bränslekran

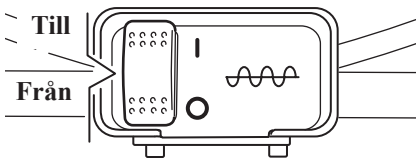

Vibrationsströmställare

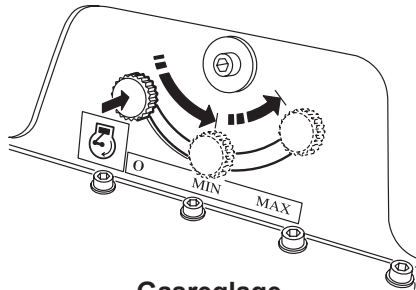

Gasreglage

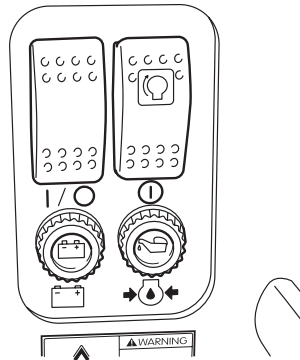

Motorströmbrytare/
startknapp

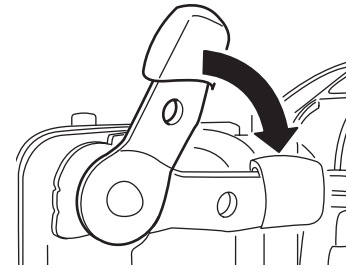

Dekompressionshandtag

FÖRE START

Se Daglig tillsyn, sid 8.

START - FB 300 / FB 450

Öppna huven, (gasreglage i läge "O").

Slå på huvudströmbrytaren, läge "I".

Öppna bränslekranen.

Stäng och lås huven.

OBS! Vibrationsströmställaren på handtaget måste stå i läge "O", annars går det inte att starta motorn.

Tryck och drag gasreglaget till läge "MIN", eller något förhöjd tomgång.

Ställ motorströmbrytaren (vänstra strömställaren) i läge "I", laddningslampa och oljetryckslampa tänds.

Tryck på startknappen - lamporna slocknar.

OBS! Kör aldrig startmotorn längre än 10 sek. åt gången. Om motorn ej startar, vänta 15 sek. före nästa startförsök.

Vid mycket kall väderlek, eller av annan anledning låg batterikapacitet, kan starten underlättas med hjälp av dekompressionshandtaget vid ventilkåpan. Tryck spaken nedåt och håll den kvar tills svänghjulet nått sitt högsta varvtal.

Tryck och drag gasreglaget till "MAX" och varmkör motorn ca 5 min.

Ställ vibrationsströmställaren i läge "I" - maskinen rör sig framåt.

STOPP

Ställ vibrationsströmställaren i läge "O".

Ställ motorn på tomgång, "MIN", och låt den gå någon minut.

Ställ gasreglaget i läge "O" - motorn stannar. Laddnings- och batterilamporna tänds.

Ställ motorströmbrytaren i läge "O".

Vid dagens slut

Öppna huven.

Slå av huvudströmbrytaren, läge "O".

Stäng bränslekranen.

Stäng och lås huven.

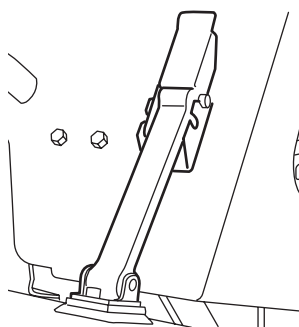

Huvlås FB 700

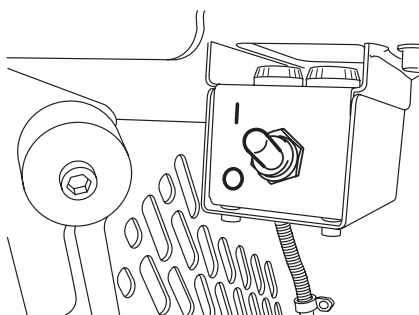

Huvudströmbrytare

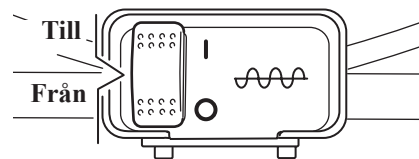

Vibrationsströmställare

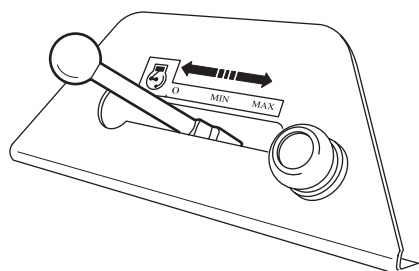

Gasreglage

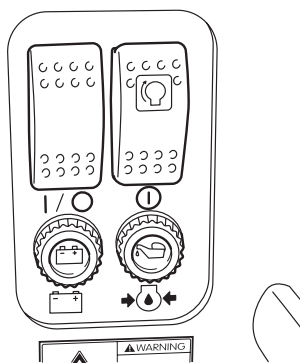

Motorströmbrytare/
startknapp

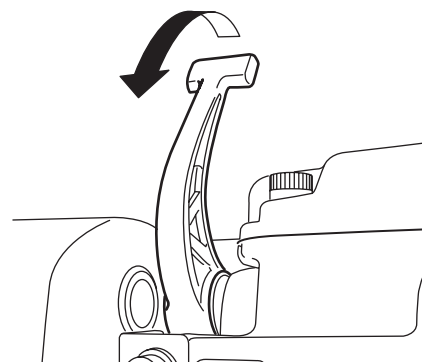

Dekompressionshandtag

FÖRE START

Se Daglig tillsyn, sid 8.

START - FB 700

Öppna huven, (gasreglage i läge "O").

Slå på huvudströmbrytaren, läge "I".

Stäng och lås huven.

OBS! Vibrationsströmställaren på handtaget måste stå i läge "O", annars går det inte att starta motorn.

Drag gasreglaget till läge "MIN", eller något förhöjd tomgång.

Ställ motorströmbrytaren (vänstra strömställaren) i läge "I", laddningslampa och oljetryckslampa tänds.

Tryck på startknappen - lamporna slocknar.

OBS! kör aldrig startmotorn längre än 10 sek. åt gången. Om motorn ej startar, vänta 15 sek. före nästa startförsök.

Vid mycket kall väderlek, eller av annan anledning låg batterikapacitet, kan starten underlättas med hjälp av dekompressionshandtaget vid ventilkåpan. Tryck spaken nedåt och håll den kvar tills svänghjulet nått sitt högsta varvtal.

Drag gasreglaget till "MAX" och varmkör motorn ca 5 min.

Ställ vibrationsströmställaren i läge "I" - maskinen rör sig framåt.

STOPP

Ställ vibrationsströmställaren i läge "O".

Ställ motorn på tomgång, "MIN", och låt den gå någon minut.

Ställ gasreglaget i läge "O" - motorn stannar. Laddnings- och batterilamporna tänds.

Ställ motorströmbrytaren i läge "O".

Vid dagens slut

Öppna huven.

Slå av huvudströmbrytaren, läge "O".

Stäng och lås huven.

KÖRINSTRUKTION

Maskinens vibrationselement startas och stoppas med strömställaren på handtaget. Bästa packning uppnås vid fullvarv, ("MAX") på motorn. Undvik att köra motorn vid andra varvtal.

För körning framåt lämnas fram-/backreglaget opåverkat, vid körning bakåt dras bygeln mot manöverhandtaget.

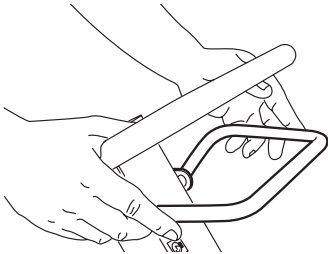

Körning framåt

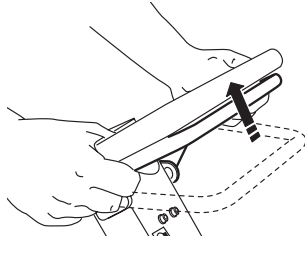

Körning bakåt

Maskinen är endast avsedd att användas utomhus. Arbeta med maskinen i dagsljus eller annan tillräcklig belysning. Fyllmassor skall vara vattnade eller naturligt fuktiga. All annan användning avråds ifrån.

OBS! Vid körning i uppförslutning bör maskinen backas uppför. Maskinen får inte luta mer än 20° vid användning eller uppställning.

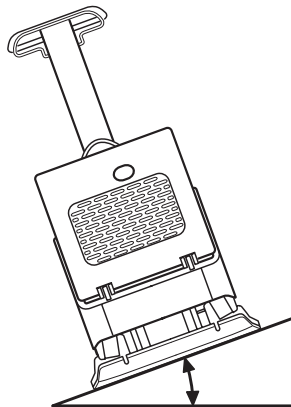
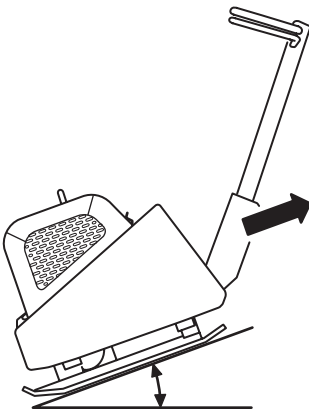

TRANSPORT

Maskinen är försedd med lyftögla, som kan användas för krok eller tross.

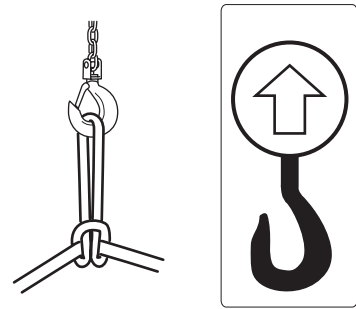

Kontrollera före lyft att lyftögla, och dess infästning i maskinen ej är skadad. Kontrollera också att bottenplattans gummidämpare är oskadade och sitter ordentligt fast. Vid transport med fordon skall handtaget fällas fram och låsas fast med transportsäkring, maskinen surras därefter med t.ex. godkända spännband. OBS! Surra i bottenplattan och inte i den gummiavfjädrade överdelen.

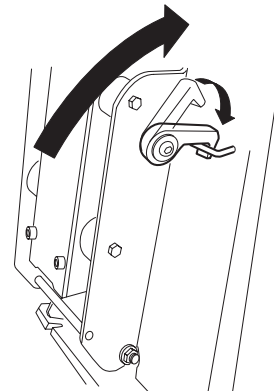

Transportsäkring

Spänn alltid fast maskinen med spännband enligt illustration vid transport.

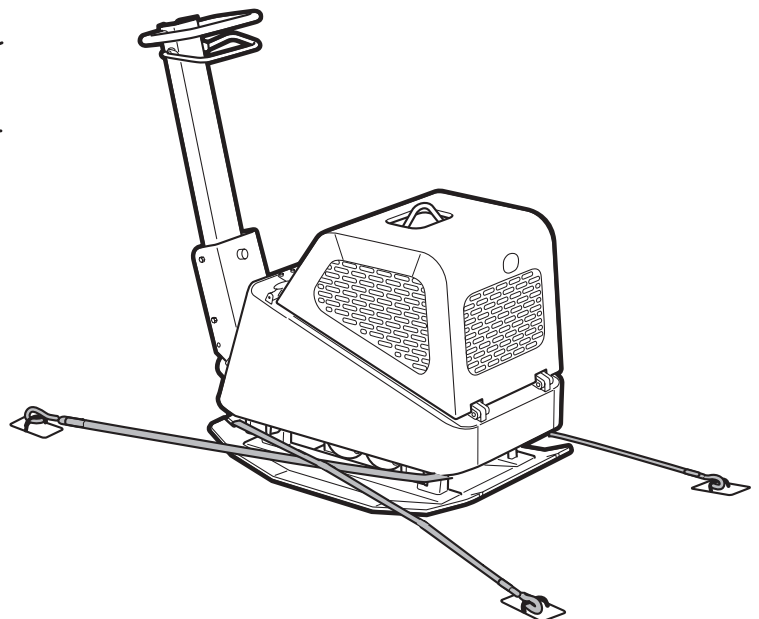



EG-försäkran om överensstämmelse

Tillverkare

Swepac International AB
Blockvägen 3
34132 Ljungby

1. Kategori: Markvibrator

2. Typ: FB300
FB450
FB700

3. Motoreffekt: FB300.....4,9kW
FB450.....7,35kW
FB700.....11kW

Produkten överensstämmer med följande direktiver:

2006 / 42 / EG

2000 / 14 / EG

2004 / 108 / EG

EN 500-1

EN 500-4

Teknisk tillverkningsdokumentation finns hos:

Swepac International AB, Blockvägen 3 34132 Ljungby SE
Tomas Johansson / Product Engineer

SWEPAC®
INTERNATIONAL AB

SWEPAC INTERNATIONAL AB

Adress **Blockvägen 3, 341 32 Ljungby**, tel **0372-156 00**, fax **0372-837 41**, E-post **mail@swepac.se**, Internet **www.swepac.se**